

mit Küchenbrandschutzvorrichtung 3/UP-

3/UP-Brandschutz Radial

- Kunststoff-Unterputzgehäuse mit Brandschutzummantelung für den Einbau in Schachtwände mit Anforderungen an die Feuerwiderstandsdauer, Ausblas radial, Best.-Nr. 039 160
- Absperrvorrichtung K90-18017, geeignet auch für Wohnungsküchen
- mit metallischem Ausblasstutzen DN 80 und leckluftdichter Rückschlagklappe
- Einbau des Unterputzgehäuses mit Ausblasstutzen nach links, oben oder rechts möglich, Anpassung der Rückschlagklappe an die Einbaulage durch Drehen des Einsatzes
- alle Ventilatoreinsätze der Baureihe Silvento können verwendet werden (Seite 30)
- verfügbarer statischer Druck: 233 Pa
- mit Putzschutzdeckel zum Schutz vor Verschmutzung während der Rohbauphase
- Gehäusetiefe 102,5 mm inkl. Montagezubehör und Schalldämpfer

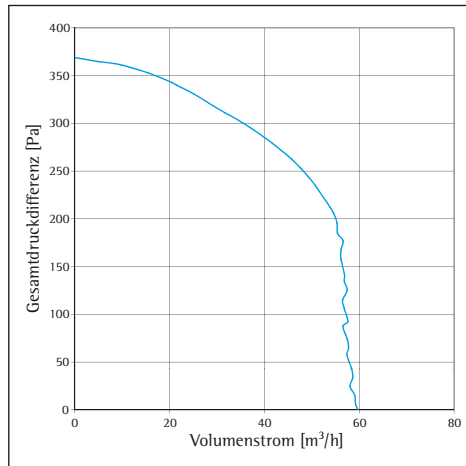

Druck-Volumen-Kennlinie UP-BR

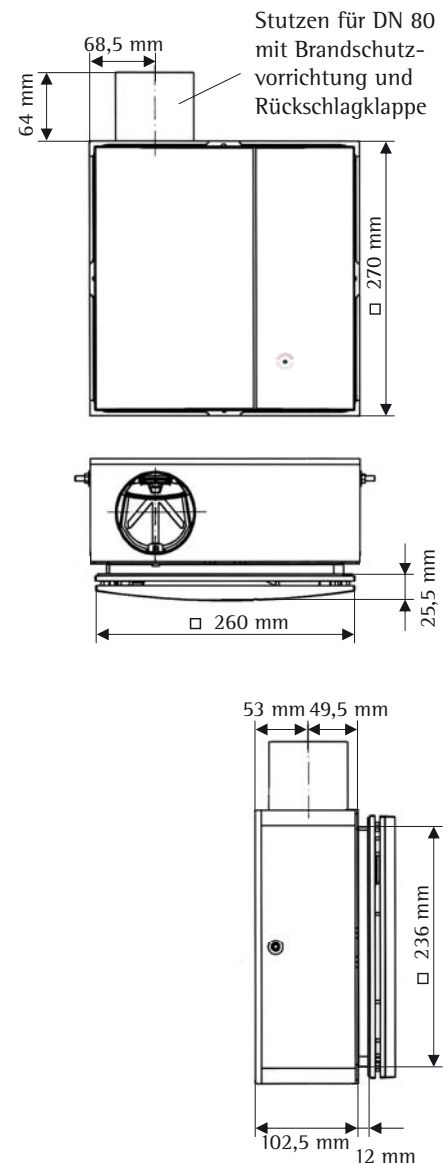

- Zweiraumlüfter mit Brandschutzummantelung (3/UP-2BR, Best.-Nr. 039 187)
- in Abhängigkeit der Einbaulage Position des Zweiraumanschlusses unten, links oder oben; Aufteilung des Volumenstromes:
1. Raum $\frac{2}{3}$, 2. Raum $\frac{1}{3}$